

Gebrauchsanleitung

STAR-CRAFT

125 mm Ø Winkelschleifer

Art. Nr. 3964-035

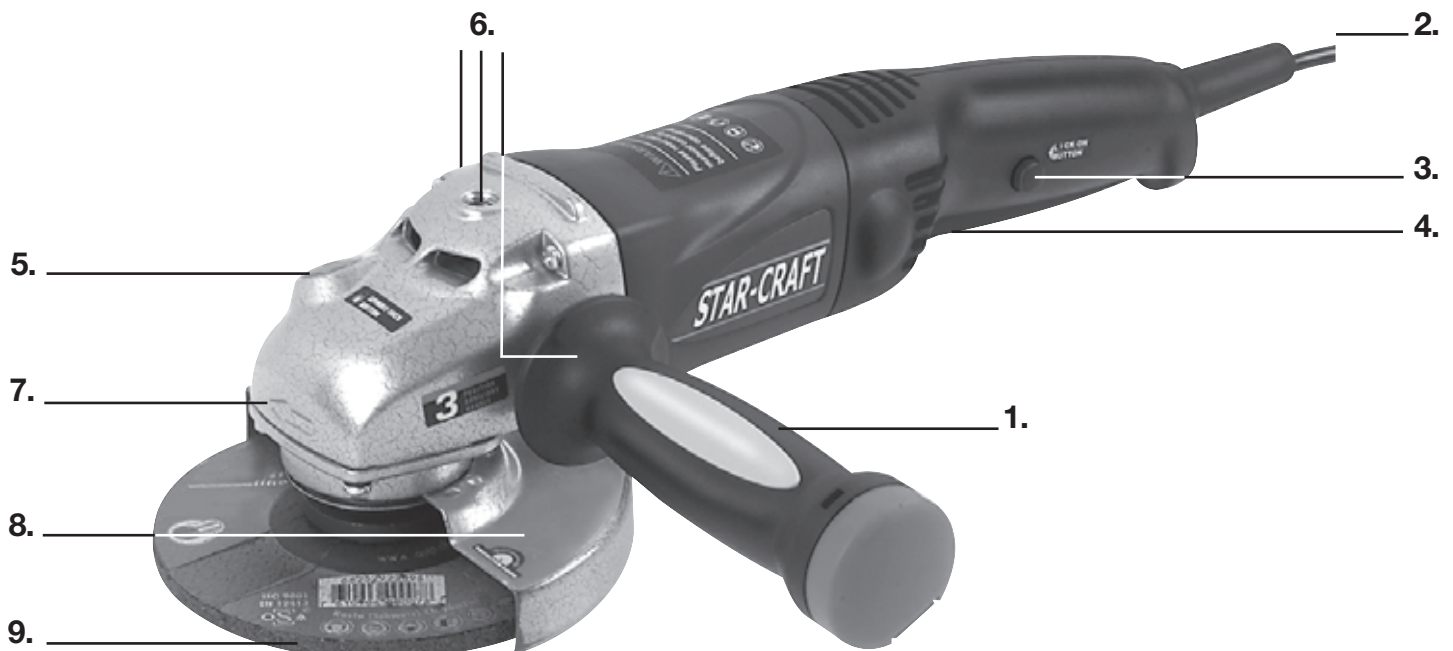

1. Griff
2. Stromkabel
3. Fixierknopf
4. Einhand-Ein/Ausschalter
5. Spindelarreterung
6. Einschraublöcher für Griff
7. Getriebegehäuse mit Richtungsanzeige
8. Schutzabdeckung mit Schnellverstellung
9. Trennscheibe (nicht inkludiert!)

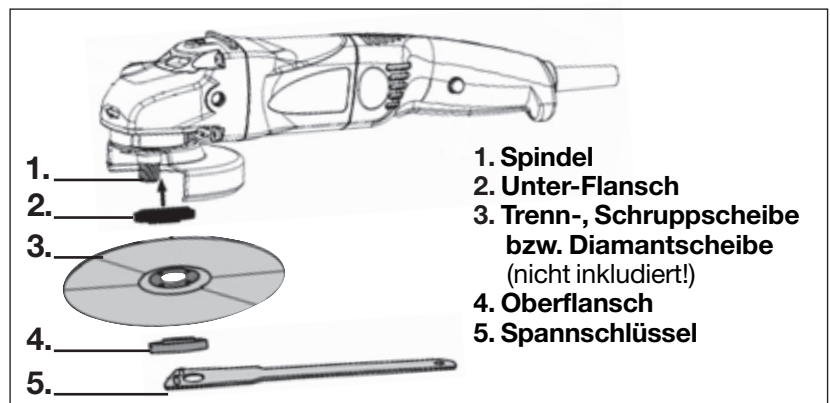



TECHNISCHE DATEN

Spannung:	230 V
Motorleistung:	900 W
Umfangsgeschwindigkeit:	80 m/s.
Umdrehungen:	10.000 U/min.
Für Scheibendurchmesser:	115 oder 125mm Ø
Spindelgewinde:	M 14
Gewicht:	2 kg

CE-KONFORMITÄTSERKLÄRUNG

Gemäß den Bestimmungen der EG-Richtlinien
- Elektromagnetische Verträglichkeit 89/336/EWG
- Niederspannungsrichtlinie 73/23/EWG
- Maschinenrichtlinie 98/37/EG

entspricht das Produkt

Geräteart: Winkelschleifer

Artikel-Nr.: 3964-035

den wesentlichen Schutzanforderungen der oben genannten EG-Richtlinien.
Die Konformität basiert auf nachfolgend genannten Normen:

EN 55014-1: 2000 + A1+A2

EN 55014-2: 1997 + A1: 2001

EN 61000-3-2: 2000

EN 61000-3-3: 1995 + A1: 2001

EN 60745-1: 2003 + A1: 2003

EN 50144-2-3: 2002+A1: 2002+A2: 2003

EN 50144-1: 1998+A1: 2002+A2: 2003

