

- Produktdatenblatt -

■ Seil-Hubzug PANTHER 0,8 To mit Hebel und Überlastsicherung

ArtNr: 5317-151

Hersteller: SPIRAL

HerstellerNr: -

GTIN-Nr: -

VPE: 1 Stk.



- Produktbeschreibung:

Robustes Leichtmetallgehäuse mit zweifach gesichertem Verankerungsbolzen und Überlastsicherung durch Scherstift am Vorschubhebel

- Produkt-Zusatzinfo:

- zum Ziehen, Heben, Senken und Spannen
- arbeiten in jede Richtung
- unbegrenzte Seillänge
- ruckfreies, stufenloses und millimetergenaues Heben und Senken der Last
- Heben/Senken auch unter Last umschaltbar
- kompaktes, hochfestes, korrosionsfreies Aluminiumgehäuse
- Erfüllt die Maschinenrichtlinie 2006/42/EG. Geliefert mit Prüfzeugnis, CE Konformitätserklärung und Betriebsanleitung.

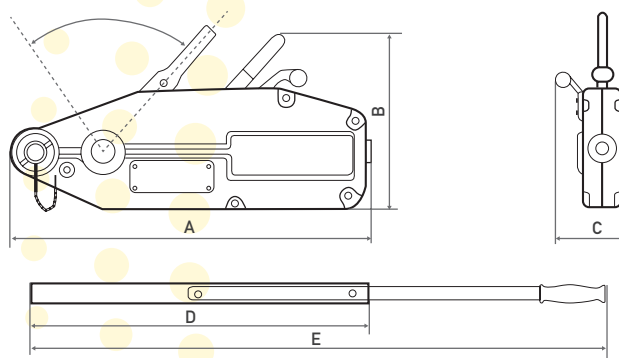

- Abmessungen:

Hubkapazität [kg]	Zugkapazität [kg]	A [mm]	B [mm]	C [mm]	D [mm]	E [mm]	F [mm]	Art. Nr.	RG
800	1.300	488	235	64	800	-	22	5317-151	94
Hubkapazität [kg]	Zugkapazität [kg]	Stahlseil Ø [mm]	Zerreiβfestigkeit [N/mm ²]	Min Bruchlast Stahlseil [kn]	Vorschub [mm]	Eigengewicht [kg]	Gewicht Stahldraht [kg]	Art. Nr.	RG
800	1.300	8.3	1770	43.31	~52	6.5	8	5317-151	94

- Technische Eigenschaften:

Sicherheit	Überlastschutz durch Scherbolzen
Gewicht ohne Seil [kg]	6,5
Greifzugseil-Ø [mm]	8,3
Zugkapazität [kg]	1300
Hubkapazität [mm]	800
Einsatztemperatur [°C]	-10 bis +50

Achtung:
 DGUV/BGV Lasttyp:
 nur für Güter,
 darf nicht zum Heben von
 Personen verwendet werden

- Klassifizierung:

E-Class 4.1:	21071204
E-Class 5.1:	36120290
E-Class 6.2:	36120290
E-Class 7.0:	36120290
E-Class 8.1:	36120290
E-Class 9.1:	36120290