

SPIRAL-WERKZEUGE-MASCHINEN

BETRIEBSANLEITUNG

SCHNECKENRAD-WANDWINDE ART.NR. 6015-026/HW-1500 mit 15 m Seil

Vor Inbetriebnahme beachten!

Überprüfen Sie die Winde sofort auf Transportschäden!
Bei Transportbeschädigung den Schaden sofort dem Spediteur melden!
Auf keinen Fall eine beschädigte Winde verwenden!

**Diese Betriebsanleitung muß vor Inbetriebnahme der Winde gelesen und beachtet werden!
Die Nichtbeachtung kann zu Personen- oder Sachschaden führen!**

Sicherheitsmaßnahmen

Hebezeugvorschriften beachten!
Die Unfallverhütung- bzw. Sicherheitsvorschriften für handbetriebene Hebezeuge sind unbedingt zu beachten!
Die Winde ist nicht für den Personentransport zugelassen.
Es dürfen keine technischen Änderungen an der Winde durchgeführt werden.
Schweißarbeiten am Haken und am Seil sind verboten!
Die auf dem Gerät angegebene Nennlast ist die maximale Last, die nicht überschritten werden darf.
Die Aufnahme für den Haken muß ausreichende Haltefähigkeit haben.
Haken und Seil müssen fluchten, nicht über Kanten legen!
Das Seil darf nicht als Schlinge verwendet werden.
Überprüfen Sie das Seil und den Haken vor Inbetriebnahme auf Beschädigungen!
Die Last muß im Sattel des Hakens aufgenommen werden.
Die Sicherheitslasche des Hakens muß immer geschlossen sein.

Das Hebezeug ist gemäß den geltenden Sicherheitsbestimmungen mindestens einmal jährlich in einer Fachwerkstätte zu überprüfen, die Inbetriebnahme und die wiederkehrenden Prüfungen sind im Prüfzeugnis zu vermerken!

Die Spiral-Werkstätte überprüft gerne Ihre Hebezeuge!



Art. Nr. 6015-026

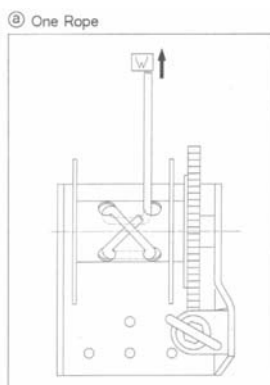

Fixieren Sie das Seil gemäß dieser Anleitung!

Technische Daten

Zugkraft: 700 kg
Handkraft an der Kurbel: 4,5 kg
Untersetzung: 41.1
Hub per Kurbelumdrehung: 7,5 mm
Gewicht o. Seil: 4,9 kg
Aufnehmbare Seillänge: max. 20 m

SPIRAL-WERKZEUGE-MASCHINEN

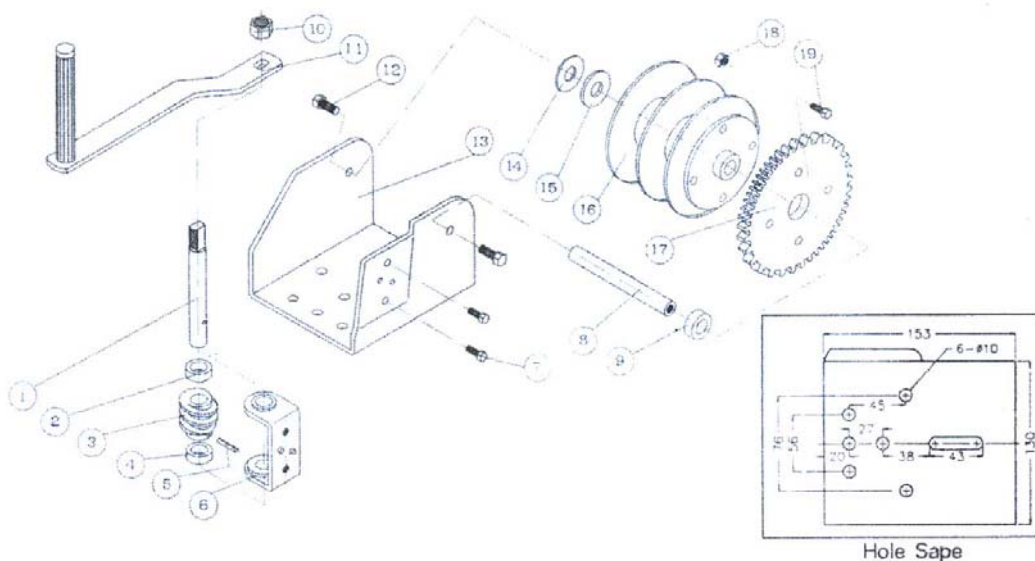

| REF.NO. | PART NO. | PART NAME | QTY. | REF.NO. | PART NO. | PART NAME | QTY. |
|---------|----------|---------------------------|------|---------|----------|---------------------------|------|
| 1 | W- 1 | Worm Gear Shaft | 1 | 11 | W- 11 | Handle | 1 |
| 2 | W- 2 | Worm Gear Collar | 1 | 12 | W- 12 | Screw (3/8"- 16UNC x20L) | 2 |
| 3 | W- 3 | Worm Gear | 1 | 13 | W- 13 | Winch Frame | 1 |
| 4 | W- 4 | Worm Gear Collar | 1 | 14 | W- 14 | Reel Washer | 1 |
| 5 | W- 5 | Spring Pin | 1 | 15 | W- 15 | Reel Washer | 1 |
| 6 | W- 6 | Worm Gear Base | 1 | 16 | W- 16 | Winch Reel | 1 |
| 7 | W- 7 | Screw (5/16"- 18UNC x12L) | 2 | 17 | W- 17 | Reel Gear | 1 |
| 8 | W- 8 | Reel Shaft | 1 | 18 | W- 18 | Nut (5/16"- 18UNC) | 4 |
| 9 | W- 9 | Reel Collar | 1 | 19 | W- 19 | Screw (5/16"- 18UNC x20L) | 4 |
| 10 | W- 10 | Nut (M14 xP1.5) | 1 | | | | |

Ersatzseil 5 mm Ø, 15 Meter lang, mit Sicherheitshaken Art. Nr. 6015-051!!!

Viel Freude mit dem Gerät

Ihr Spiral-Team

SPIRAL-WERKZEUGE-MASCHINEN

HW-1500 EXPLODE VIEW

