

Betriebsanleitung

Handseilwinde 750 kg ohne Seil mit Automatik- Bremse, 1:6 Übersetzt

Art. Nr. 6015-034



Senkrecht Hub:	750kg
Seildurchmesser:	5mm
Hebellänge	230mm
Übersetzungsverhältnis	1:6



Arbeitsumgebung und –platz:

Es ist keine bestimmte Arbeitsumgebung vorgesehen (sowohl im Freien als auch im Innenraum). Der Bediener befindet sich während der Arbeit mit der Winde in deren Nähe und steht so, dass er den gesamten Arbeitsablauf gut beobachten kann. Das Arbeitsumfeld muss so sein, dass der Bediener nicht unter belastenden Situationen, körperlichen oder geistigen Stress leiden muss (z.B.: Lärm, blendendes Licht etc.) Für einen sicheren Einsatz des Geräts müssen die verlangten Mindestfreiräume für den Durchgang, den Aufenthalt und die normalen Betriebsoperationen berücksichtigt werden. Reinigen und Wartung des Gerätes müssen in Bereichen erfolgen, in denen diese Eingriffe einfach und sicher möglich sind.

Bedienungselemente und Funktionsweise

Das Bedienungselement der handseilwinde mit automatischer Bremse besteht aus einem einfachen Hebel, der im Uhrzeigersinn gedreht, die Last hochsteigen lässt und gegen den Uhrzeigersinn die Last herablässt.

Falscher bzw. nicht vorgesehener Einsatz:

Das Gerät darf nur benutzt werden, wenn es richtig aufgestellt und die Lastrichtung angeschlagen ist und überprüft wurde, dass die Gewichte die Grenzwerte nicht überschreiten. Das Gerät darf nicht ohne montiertes Schutzgehäuse verwendet werden. Das Gerät darf nicht zum Anheben von Personen eingesetzt werden.

Maximale Zugkraft:

Neigung	Neigungswinkel	Zugkraft in kg
5%	3°	1400
10%	6°	1250
20%	12°	1080
30%	17°	950
50%	27°	800

Montage:

Die Winde wird mit drei M8 Bolzen auf einer robusten Grundplatte befestigt. Die Mindestmaße der Grundplatte und der Langlöcher für die Bolzen entnehmen Sie bitte der Zeichnung auf der Unterseite der Winde. Das Seil wird durch das Innere der Trommel geführt und entsprechend befestigt. Bei der Benutzung der Winde wird empfohlen, stets mindestens zwei Seilwindungen auf der Trommel zu lassen und mit dem Seil einen Zentimeter vom Rand entfernt zu bleiben.

Bedienungsanleitung

Der Bediener muss die Bedienungsanleitung vollständig durchgelesen haben und den Anweisungen folgen. Der Bediener darf das Gerät nicht betätigen, wenn er unter dem Einfluss von Rauschgiften, Alkohol, Medikamenten oder anderen Substanzen steht, die das normale Wahrnehmungs- und Reaktionsvermögen beeinträchtigen. Zum Anheben der Last reicht es aus, die Kurbel im Uhrzeigersinn zudrehen, gegen den Uhrzeigersinn wird die Last abgesenkt. Gegebenenfalls vorkommende ungewöhnliche ruckartige Bewegungen des Griffes werden durch die automatische Bremse aufgefangen.

Wartung:

Für einen einwandfreien Betrieb wird empfohlen gegebenenfalls die Buchsen an den Seiten der Welle, wie auch die Verzahnung mit etwas Öl zu schmieren. Auf keinen Fall das in Griffhöhe seitlich angebrachte Bremssystem unter dem schwarzen Deckel schmieren oder einfetten. Falls die Winde längere Zeit nicht gebraucht und an einem feuchten Ort gelagert wird, sollten die Büchsen und die Verzahnungen zur Vermeidung der Rostbildung eingefettet werden.

Jegliche Reparaturarbeiten dürfen nur von fachlich qualifiziertem Personal durchgeführt werden.

Achtung: Zahnradgruppe durch PVC-Gehäuse geschützt – Schutzgehäuse während des Betriebs nicht abziehen.

Achtung: Es ist streng verboten; mit der Winde Personen Hochzuheben; Personen oder Gegenstände in Gefahr zu bringen; wie z.B.: während Vorführungen von Wanderbühnen, auf Baustellen, in Theatern, Studios usw. sowie die Winde zur Dauerbelastung zu verwenden.

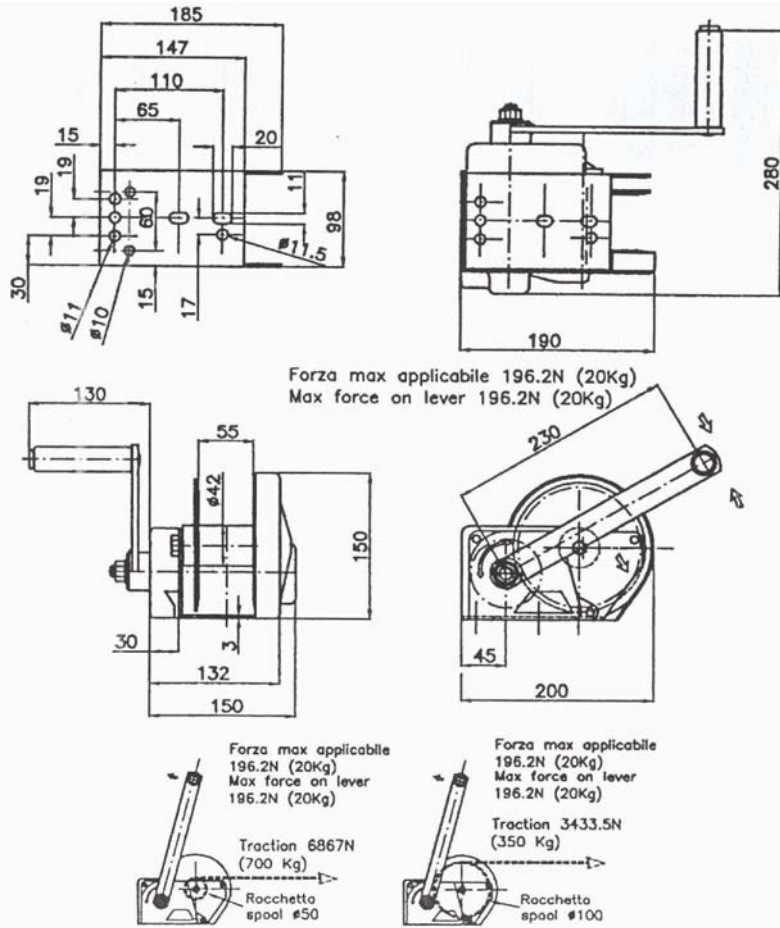

Zeichnungsnr.	Beschreibung	Anzahl
1	Windenkörper	1
2	Trommel	1
3	Griff	1
4	Gehäuse	1
5	Mutter+Seilklemme+Flachrundschraube	1+1+1
6	Schraube Bolzen Trommel	2
7	Bolzen Trommel	1
8	Buchse Nylon	2
9	Selbstsperrmutter M14	1
10	Buchse	1
11	Buchse 18x25	1
12	Unterlegscheibe 14x24x3	1
13	Zahnrad	-
14	Verzahnung 10 Zähne	2
15	Buchse 14x20	1
16	Gewindebolzen	1
17	Unterlegscheiben Messing	2
18	Verzahnung	1
19	Selbstschneidende Schraube	2
20	Selbstsperrmutter M8	1
21	Schraube	1
22	Abstandstück Sperrnocken	1
23	Feder Sperrnocken	2
24	Sperrnocken	1
25	Selbstsperrende Mutter M10	1
26	Schraube	2
27	Abstandstück Sperrnocken	1
28	Verzahnung 24 Zähne	-
29	Unterlegscheibe	-
30	Gefräster Bolzen	-
31	Schutz PVC	1
32	Schraube Schutz	2

