

- Betriebsanleitung -

■ Elektro-Bauwinde 230 V PRO

ArtNr: 6018-026, 6018-027, 6018-028, 6018-029

Hersteller: DELTA

HerstellerNr: -

GTIN-Nr: -

VPE: 1 Stk.



- Eigenschaften:

- Ausgelegt nur für Hubarbeiten.
- Schnelle Einsatzfähigkeit.
- Einfache und sichere Aufhängung durch Tragbügel.
- Ausgelegt für eine Vielzahl von gewerblichen Anwendungen.
- Permanent geschmiertes Getriebe, sorgt für reibungslosen und geräuscharmen Betrieb.
- Betriebsfertig geliefert mit Steuerschalter, Stromkabel und Stahlkabel mit Lasthaken.
- Erfüllt die Maschinenrichtlinie 2006/42/EG. Geliefert mit Prüfzeugnis,
- CE Konformitätserklärung und Betriebsanleitung.

- Technische Daten:

	6018-026	6018-027	6018-028	6018-029
Tragfähigkeit [kg]	160	230	300	500
Hubhöhe [m]	28	28	28	18
Max. Hubgeschwindigkeit [m/min]	19	19	12	11
Stahlkabel [m x Ømm]	30x5	30x5	30x6	30x7
Leistung [kW]	1.3	1.3	1.3	2.0
Eigengewicht [kg]	23	23	28	29
Anwendung	Hubwinde			
Betriebsspannung	230V / 50-60Hz / 1Ph			
Hubgeschwindigkeit	Haupthub			
Drahtseil	Stahlseil 1770 N/mm ²			
Steuerkabel	Standard ≈10 Meter			
Stromkabel	≈5 Meter mit Schuko-Stecker			
Schutzart Gehäuse	IP 54			
Schutzart Steuerschalter	IP 65			
Triebwerksgruppe / Starts pro Stunde	M4/1Am (ISO/FEM)			
Einschaltdauer	30 % / 180			
Isolationsklasse	F			
Einsatztemperatur	-10 °C - +40 °C			
DGUV/BGV Lasttyp	Güter, darf nicht zum Heben von Personen verwendet werden			

- Technische Daten / Sicherheit:

	6018-026	6018-027	6018-028	6018-029
Steuerschalter	Direktsteuerung mit Not-Aus			
Überlastschutz	Kein Überlastschutz			
Bremse	Mechanische Bremse, erzielt sofortige Bremswirkung und hält die Last auch bei Stromausfall sicher			
Endabschalter	Mechanischer oberer Endabschalter. Sensor stoppt den Motor bei falscher Windung des Seils (unterer Endabschalter). Wichtig - Sicherheitswicklungen beachten!			

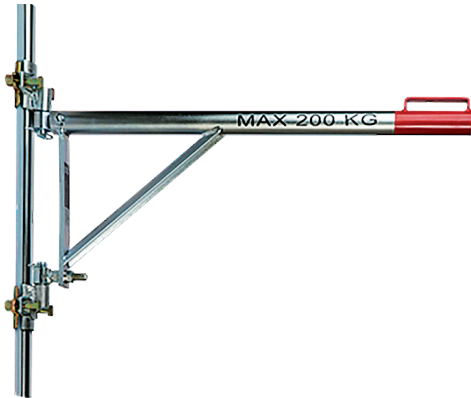
- Optionales Zubehör:

Schwenkbarer Ausleger

Zum einfachen Aufhängen an Gerüsten. (max. 200kg)

Aufhängung

Zum Aufhängen an Trägern oder Haken.

10 m Verlängerungskabel

Zum Verlängern des Steuerkabels.

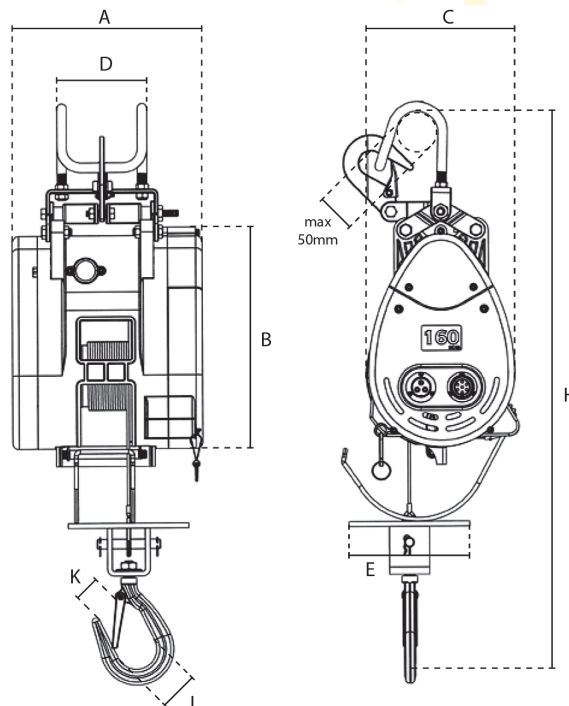
Abmessungen

Art.-Nr.	A	B	C	D	E	H	J	K
6018-026	240	263	180	114	129	660	49	41
6018-027	240	263	180	114	129	660	49	41
6018-028	210	308	240	146	155	670	49	41
6018-029	210	308	240	146	155	670	49	41