

Betriebsanleitung

„Super Sicht“ Schiebelehre

Art. Nr. 5512-212



Technische Daten:

<u>Messgenauigkeit:</u>	0,01 mm
<u>Messgeschwindigkeit:</u>	max. 1,5 m/s
<u>Batterie:</u>	Knopfzelle 1,5 V LR44
<u>Arbeitstemperatur:</u>	0 – 40°C
<u>Lagertemperatur:</u>	-10 – 60°C
<u>Luftfeuchtigkeit:</u>	< 80%

Teilebeschreibung:

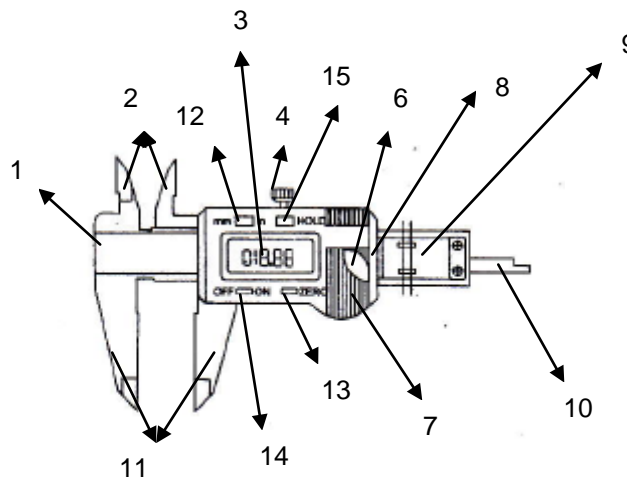

- 1) Messschrittfläche
- 2) Innenmessflügel
- 3) Display
- 4) Sicherungsschraube
- 6) 1,5 V Knopfzelle
- 7) Batteriefachdeckel
- 8) Schieber
- 9) Schutzaufkleber
- 10) Tiefenmessfühler
- 11) Außenmessflügel
- 12) metrisch/zöllig Wechseltaste
- 13) Taste zum Nullsetzen
- 14) Ein/Aus-Taste
- 15) Daten-Halte-Taste



Hinweise:

- Reinigen Sie vor der Verwendung der digitalen Schiebelehre die Oberflächen des Geräts mit einem trockenen und sauberen oder mit Reinigungs-Öl getränktem Tuch.
- Um Schäden am Messwerkzeug zu vermeiden, verhindern Sie den Kontakt des Gerätes mit auch nur geringen Spannungen.
- Schalten Sie das Gerät aus und entnehmen Sie die Batterie, wenn die Schiebelehre für längere Zeit ungenutzt bleibt.

Betrieb:

Vorbereitungen:

1. Reinigen Sie die Oberflächen des Geräts.
2. Lösen Sie die Sicherungsschraube und bewegen Sie den Messschieber. Kontrollieren Sie hierbei auch ob die Tastenfunktionen und die Anzeige des Displays in Ordnung sind.

Messen:

1. Drücken Sie die EIN/AUS-Taste, um das Gerät einzuschalten.
2. Pressen Sie die mm/inch- Taste um die gewünschte Einheit zu wählen.
3. Bewegen Sie den Schieberegler so, dass die beiden Außenmessflächen sich sanft berühren. Drücken Sie nun die „Zero“-Taste um die Anzeige auf „Null“ zu stellen. Nun können Sie mit der Messung beginnen.
4. Sollte an Ort und Stelle der Messung, der Wert nicht sofort ablesbar sein, dann drücken Sie die „Hold“-Taste. Am Display erscheint bei der Anzeige der Buchstabe H und die Messwerte sind festgefroren.
 Nach Ablesen der Messwerte, die „Hold“-Taste nochmals drücken bis der Buchstabe H vom Display verschwindet und das Messgerät wieder in den normalen Messbetrieb umschaltet.

Batteriewechsel:

Bei blinkender oder keiner Anzeige am Display, ist die Batterie schwach oder leer.

Um die Batterie auszutauschen, schieben Sie die Batterieabdeckung mit ausreichend viel Druck in Pfeilrichtung. Entnehmen Sie die verbrauchte Batterie und ersetzen Sie diese durch eine neue Batterie. Bitte beachten Sie beim Einsetzen der neuen Batterie, dass die positive Seite nach außen zeigen muss. Schieben Sie anschließend die Batterieabdeckung zurück an ihren Platz.

Fehlersuche:

Problem	Ursachen	Lösungen
Blinkende Ziffern	Niedrige Spannung	Ersetzen Sie die Batterie
Keine Anzeige	Niedrige Spannung Schlechter Kontakt der Batterie	Ersetzen Sie die Batterie Reinigen Sie das Batteriefach
Fixierte Ziffern	Probleme in der Schaltung	Entnehmen Sie die Batterie und setzen Sie sie nach einer Minute wieder ein.